

ENSACHEUSE PESEUSE

BAGGIN5



VERSION STANDARD TREMIE 150 L

ENSACHEUSE PONDERALE SEMI-AUTOMATIQUE A POIDS NET

APPLICATIONS :

Ensachage de produits vrac de 100 gr à 10 kgs (sachets à gueule ouverte, boîte, flacons, bidons ...)

- Produits alimentaires : farines, grains, café, épices, sel, céréales, noix, thé, pâtes, semoules
- Granulés : bois, aliments bétails, petfood

PRINCIPE DE FONCTIONNEMENT DE L'ENSACHEUSE

Le contenant est positionné sur le plateau peseur réglable à la hauteur voulue sous la bouche du distributeur vibrant.

L'ensacheuse remplit le sac jusqu'à obtenir la masse souhaitée, préalablement enregistrée sur l'indicateur électronique et ce, à gros débit. Le premier seuil étant atteint, le vibreur ralentit jusqu'au deuxième seuil pour obtenir la pesée totale. On obtient ainsi une pesée précise.

La cadence d'ensachage est réglée par le potentiomètre du vibreur pour varier le débit dans le couloir vibrant. Selon les produits et l'opérateur (hors opération de couture ou soudage de sacs), il est possible d'ensacher entre 2 et 6 sacs / minute.

DESCRIPTIF TECHNIQUE

- Trémie 150 litres inox 304L
- Distributeur vibrant 230 V 50 Hz avec couloir vibrant
- Châssis support en profilés carré creux inox 304L.
- Plateau peseur électronique inox 300 x 300 mm, portée 100 gr à 15 kg
- Coffret électrique avec sectionneur, boutons M/A, potentiomètres pour grande et petite amplitudes de vibration, indicateur digital pour la programmation de la pesée

OPTIONS

- Trémie 250 litres peinture alimentaire sur châssis profilé carré creux acier peint
- Trémie 250 litres inox 304L sur châssis profilé carré creux acier peint
- Vibreur de trémie à masselotte en cas de voutage
- Agitateur – dévouteur avec vis sans fin élévatrice, moto-réducteur 1.1 kW pour produits faible densité
- Table élévatrice à hauteur réglable pour support du plateau peseur
- Systèmes de maintien des sachets souples (selon dimensions des sachets)



DIMENSIONS :

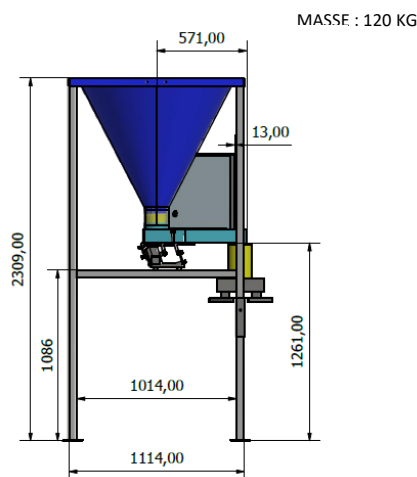
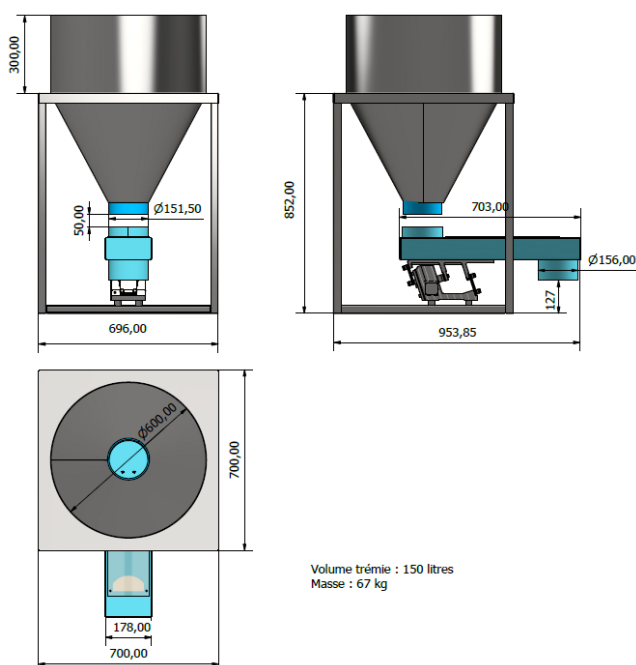

Les caractéristiques techniques restent modifiables sans préavis