

## BROYEURS AFFINEURS VORAX & MINI VORAX

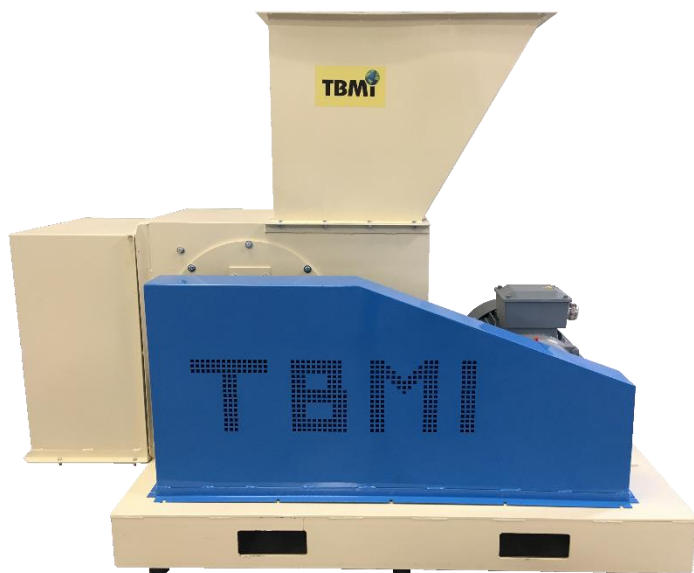

VORAX 500



MINI VORAX INOX

### APPLICATIONS DU BROYEUR :

- **Végétaux :** fruits, racines, compost, tourbes, terreaux, algues, spathes et rafles de maïs, bananes et hampes de bananes, déchets de bois, écorces, légumes, coques d'arachide
- **Minéraux :** verre, briques, tuiles
- **Divers :** fumiers paillus, cornes de bœuf, papiers, paraffine, coquillages, coquilles d'huitres
- **Plastiques :** bouteilles, PVC, emballages

### PRINCIPE DE FONCTIONNEMENT

Ces broyeurs permettent d'obtenir des réductions de volume par fragmentation de très nombreux produits et déchets jusqu'à leur passage à travers différentes grilles perforées pour les produits secs et non gras et à travers des peignes à barreaux pour les produits semi-humides ou humides ou colmatants, sans bourrage.

Ces broyeurs sont également appelés AFFINEURS  
Ils réduisent le volume jusqu'à 20 fois le volume initial

Le débordement des marteaux mobiles à travers le peigne permet le débouillage en continu des produits gras et colmatant.

## CARACTERISTIQUES

<b>BROYEUR INDUSTRIEL</b>	<b>MINI VORAX</b>	<b>VORAX 500</b>	<b>VORAX 1000</b>
Débit massique	De 500 kg à 2000 kg/h	De 1000 kg à 5000 kg /h	De 3000 kg à 10000 kg /h
Débit volumique	De 1 à 5 m <sup>3</sup> /h	De 5 à 20 m <sup>3</sup> /h	De 20 à 50 m <sup>3</sup> /h
Calibrage granulométrie	Par grilles perforées 2 à 30 mm pour les produits secs ou peigne à barreaux	Par grilles perforées 2 à 30 mm pour les produits secs ou peigne à barreaux	Par grilles perforées 2 à 30 mm pour les produits secs ou peigne à barreaux
Puissance électrique	7.5 kW ou 15 kW	De 22 à 45 kW	De 45 KW à 75 kW
Tension d'alimentation	TRI 400V – 50 Hz	TRI 400V – 50 Hz	TRI 400V – 50 Hz
Moteur électrique	IE3 carcasse fonte	IE3 carcasse fonte	IE3 carcasse fonte
Armoire électrique	Démarrage étoile trinagle auto, disjoncteur magnéto-thermique	Avec démarreur électronique progressif, ampèremètre et disjoncteurs magnéto-thermique	Avec démarreur électronique progressif, ampèremètre et disjoncteurs magnéto-thermique
Vitesse de rotation	Maxi 3400 trs/mn	Maxi 2500 trs/mn	Maxi 2500 trs/mn
Transmission	Par courroies trapézoïdales et poulies à moyeu amovible avec système de tension	Par courroies trapézoïdales et poulies à moyeu amovible avec système de tension	Par courroies trapézoïdales et poulies à moyeu amovible avec système de tension
Nombre de marteaux	24 réversibles sur 2 faces	32 réversibles sur 2 faces	64 réversibles sur 2 faces
Corps	Acier doux	Acier en tôle de forte épaisseur avec plaques d'usure interchangeables	Acier en tôle de forte épaisseur avec plaques d'usure interchangeables
Finition	Peinture époxy cuite au four	Peinture époxy cuite au four	Peinture époxy cuite au four
Châssis	Sur pieds	UPN 100 mécano-soudé avec plots anti-vibratoire	UPN 100 mécano-soudé avec plots anti-vibratoire
Finition	Acier peint. Version INOX304L sur demande	Acier peint. Version INOX304L sur demande	Acier peint. Version INOX304L sur demande
Rotor	2 paliers applique avec roulement à billes	2 paliers à semelle avec roulements à double rangée de billes	2 paliers à semelle avec roulements à double rangée de billes

### SECURITES

- Carter de protection de la transmission
- Protection magnéto thermique

### NIVEAU SONORE

- Supérieur à 80 dB(A)

### OPTIONS SAUF MINI-VORAX

- Peigne à barreaux
- Système de décolmatage à l'entrée du broyeur avec motoréducteur
- Protection magnétique
- Tapis ou vis de chargement avec trémie
- Tapis ou vis de reprise des produits broyés
- Trémie d'entrée avec protection anti-rejets pour alimentation manuelle
- Boîtier de sortie avec volet orientable pour refoulement des produits en talus
- Armoires électriques avec démarreur électronique progressif, ampèremètre, protections magnéto-thermique

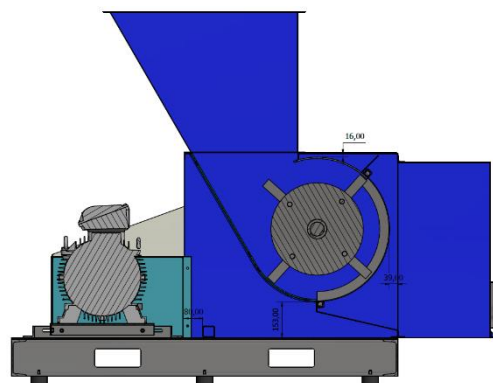

Protection  
anti-rejets

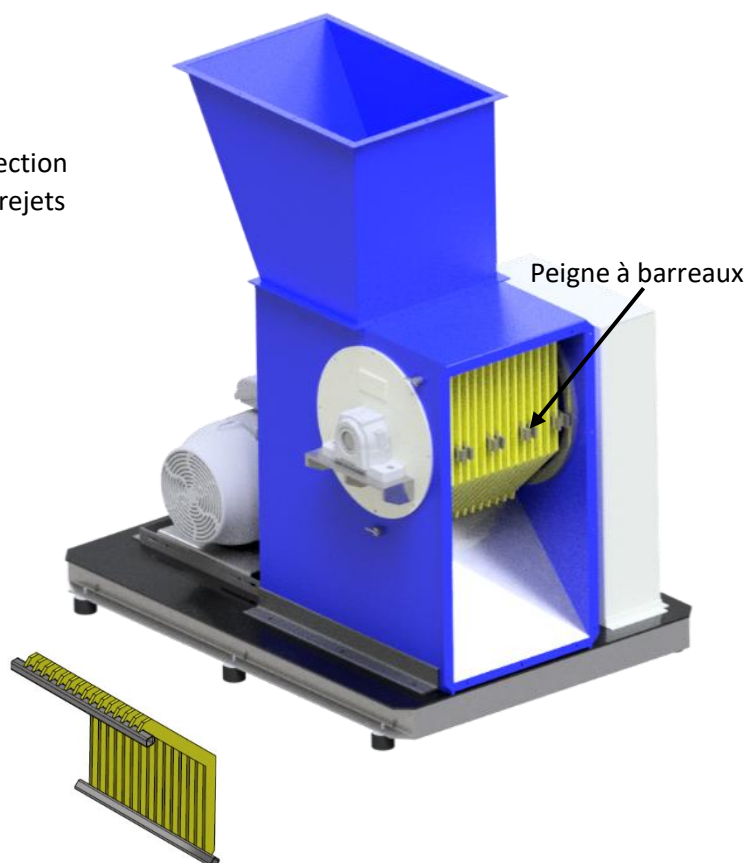

## ENCOMBREMENT VORAX 500

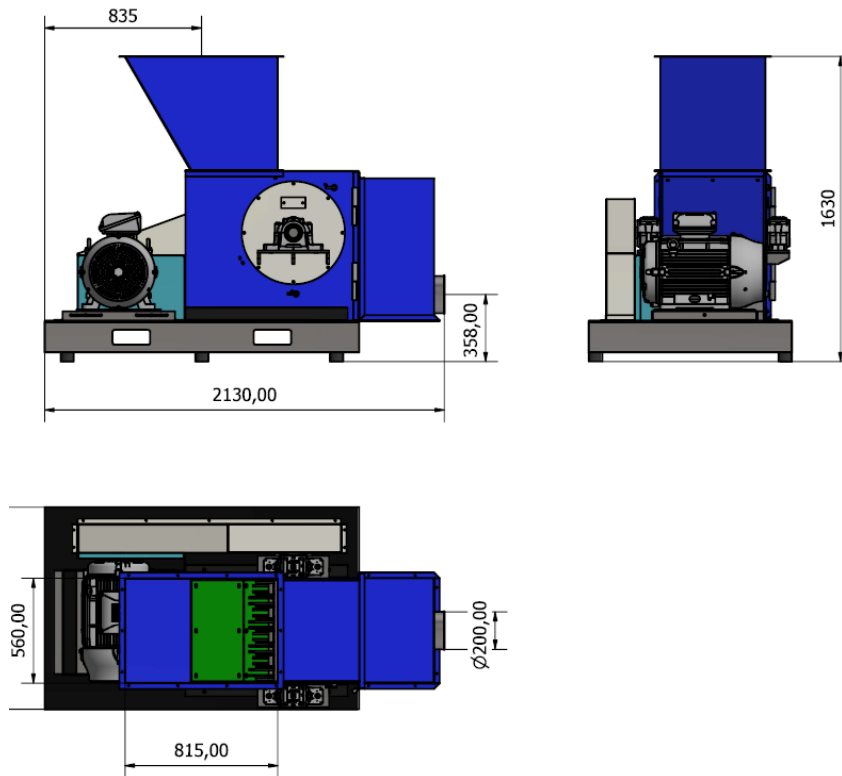

## ENCOMBREMENT VORAX 1000

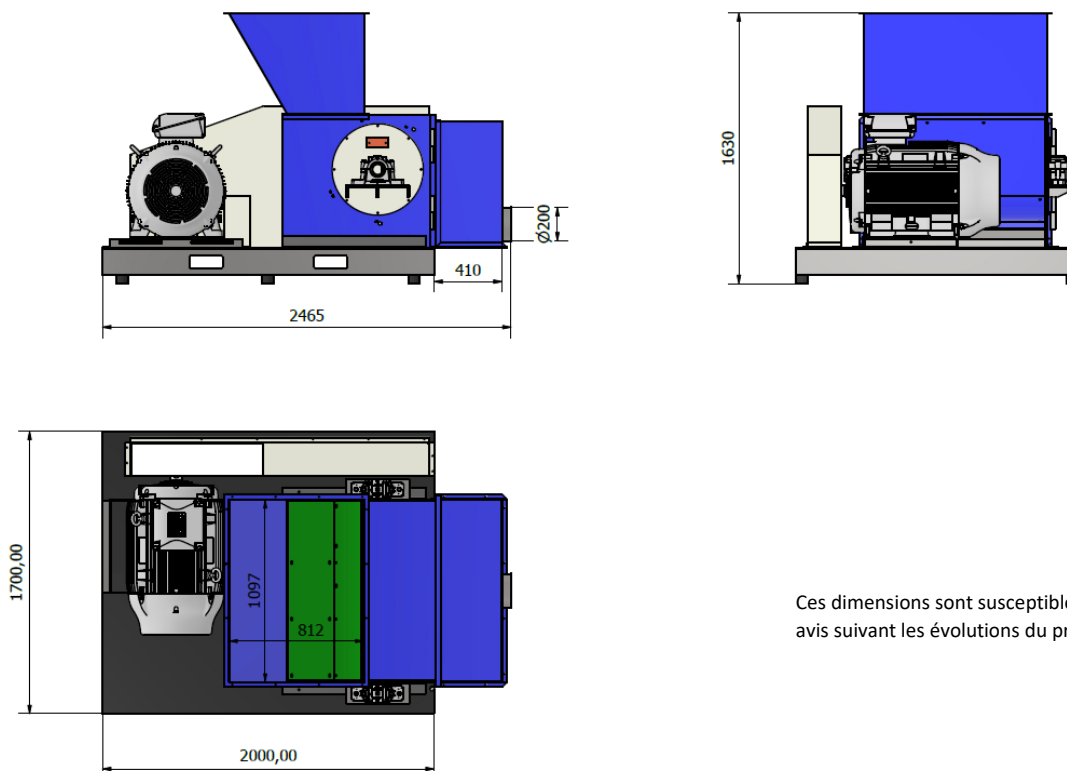

Ces dimensions sont susceptibles d'être modifiées sans avis suivant les évolutions du produit.

## ENCOMBREMENT MINI VORAX

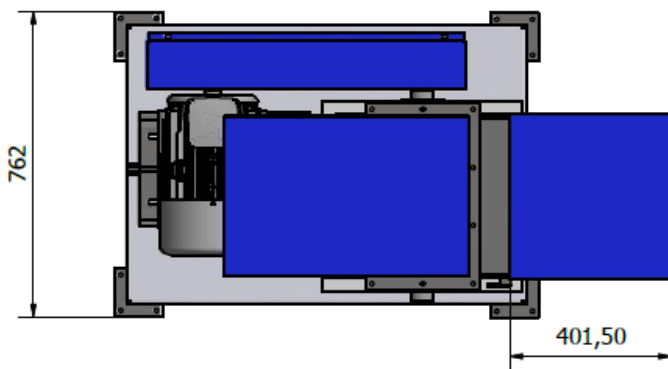
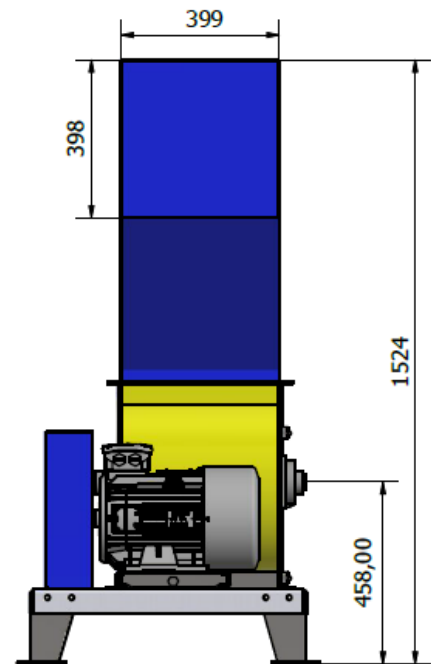
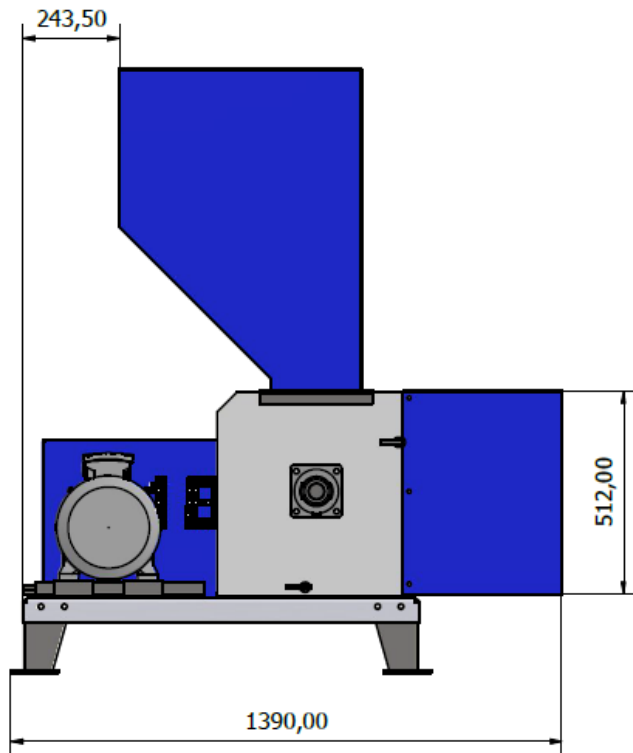

MASSE A VIDE SANS ACCESSOIRES : 248 KG  
PUISSANCE MOTEUR : 7.5 KW TRI400V 50 Hz



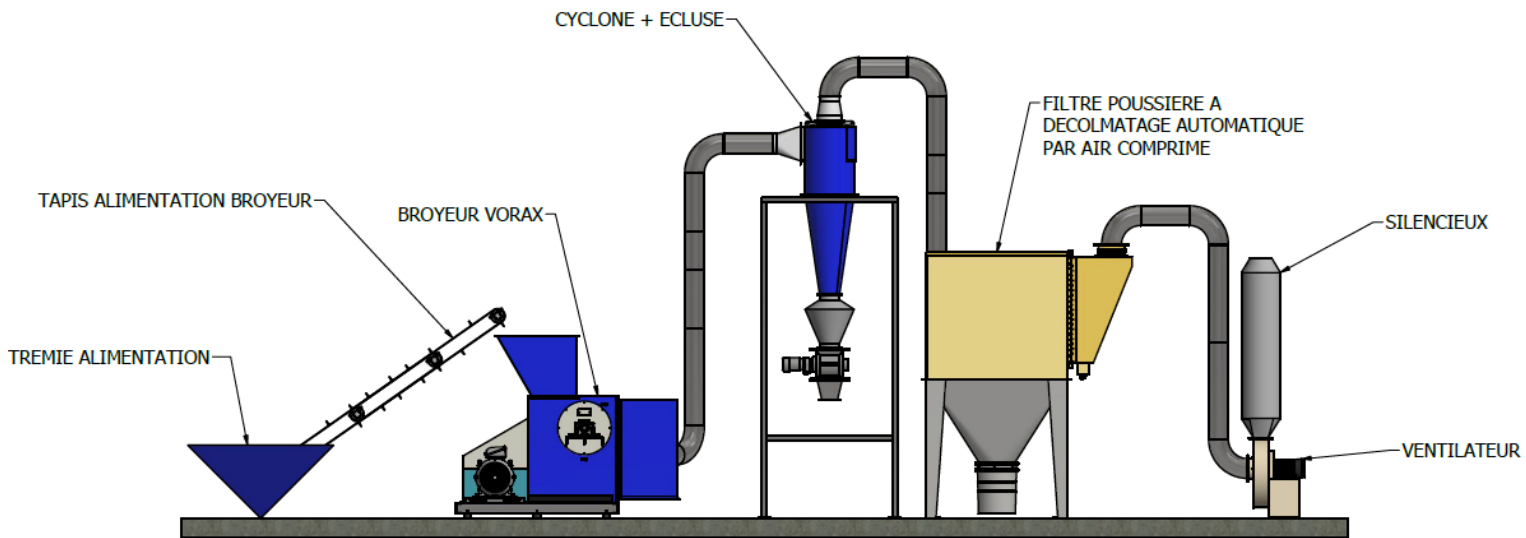

### LIGNE DE BROyage AVEC REPRISe PNEUMATIQUE

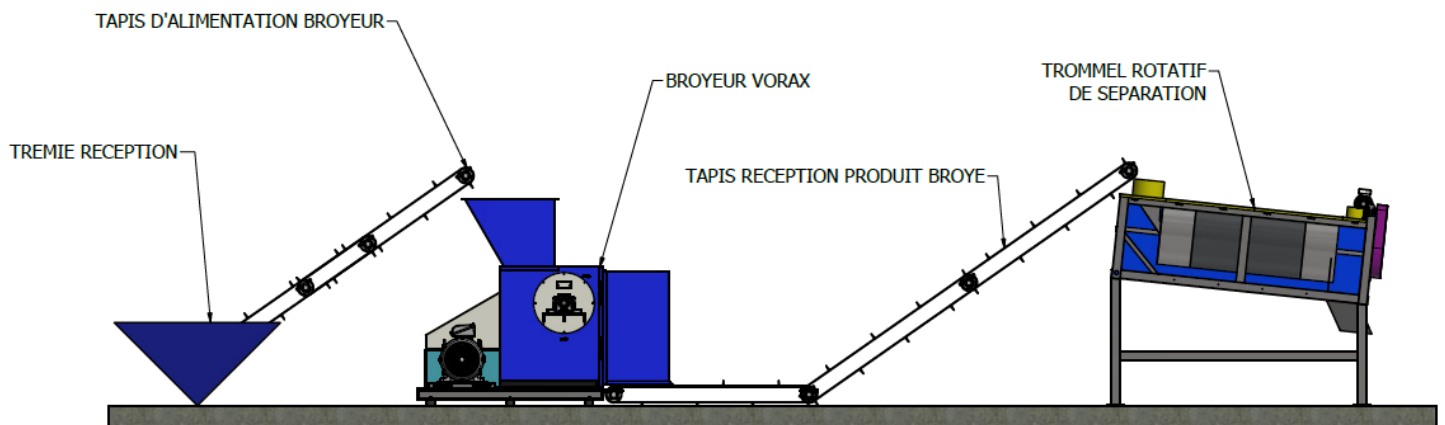

### LIGNE DE BROyage AVEC TROMMEL DE SEPARATION